

Des solutions clé-en-main pour votre véhicule

DRIVE  RITE
AIR SUSPENSION SYSTEMS





DRIVE RITE

AIR SUSPENSION SYSTEMS

Au fil de ses 20 années d'expérience dans le secteur automobile, Drive-Rite est devenu un fournisseur de premier plan en terme de solutions pneumatiques. Drive-Rite conçoit des systèmes de suspension sur mesure pour équiper une large gamme de véhicules destinés au transport de personnes ou de marchandises. Drive-Rite est présent sur tous les segments du marché, et travaille aussi bien avec les plus grands faiseurs automobiles du monde qu'avec les constructeurs de camions et bus et les concepteurs spécialisés en suspensions.



Applications



Camping-Cars

Les renforts de suspension Drive-Rite sont particulièrement adaptés aux camping-cars et véhicules lourds en général. En effet, ils permettent d'améliorer considérablement le confort et la stabilité du véhicule quelques soient les conditions de charge. Les résultats en termes de maintien de la hauteur et d'effet anti-roulis sont d'autant plus spectaculaires que les véhicules ont un porte-à-faux important ou sont très bas d'origine. Les clients qui choisissent l'option full air intégrale intelliride bénéficient en outre de l'option auto-nivellement automatique qui permet de mettre automatiquement le véhicule de niveau par la télécommande.



Véhicules TPMR

Les suspensions Drive-Rite permettent aussi de faire descendre le véhicule jusqu'aux butées de fin de course pour permettre un accès à l'intérieur avec un minimum d'angle pour les fauteuils. Le confort de route est lui aussi optimisé grâce aux coussins pneumatiques progressifs.



Transport

Les suspensions Drive-Rite s'adaptent aussi à toutes les conditions de charge des véhicules. En ajustant simplement la pression dans les coussins pneumatiques vous trouverez toujours le compromis idéal pour transporter des charges lourdes mais aussi fragiles comme de l'informatique ou des produits frais. Nos systèmes permettent aussi de corriger les véhicules ateliers en relevant le côté qui penche en utilisant les options manomètre double commande. L'option témoin de surcharge est aussi disponible pour toute la gamme de renforts.



Ambulances

Drive-Rite propose aussi des solutions simples et économiques pour les ambulances qui permettent d'atteindre un niveau de confort et de qualité élevés plébiscités par les utilisateurs (plus de 10000 ambulances en Europe sont équipées) La fonction abaissement de la suspension permet un accès facile pour le patient.



Bus / Cars

Installés sur les bus, les systèmes Drive-Rite permettent, pour le chauffeur comme les passagers de bénéficier d'un confort de premier ordre. La gestion électronique permet une grande amplitude de choix : il est possible par exemple de descendre le bus sur un coté pour une accessibilité trottoir sans marche. Enfin pour réduire la consommation des positions adaptées route et autoroute sont aussi programmables.



Pick-up, 4X4 et SUV

Nous vous proposons une large gamme de renforts et accessoires pour 4X4 notamment pour les bennes ou les cellules camping-cars mais aussi pour les dépanneuses par exemple.



Gamme de produits

Drive-Rite fournit des systèmes de suspensions optimisés et conçus sur mesure pour répondre à votre cahier des charges ainsi que des produits de manufacture robuste, fiable et durable pour assurer des résultats inégalés.

Drive-Rite propose des solutions complètes depuis de simples ressorts hélicoïdaux aux renforts à air jusqu'aux suspensions complètes (Full Air) en passant par des systèmes de gestion électronique capables de s'intégrer au véhicule d'origine en toute sécurité.

Drive-Rite travaille en étroite collaboration avec les constructeurs automobiles (OEM) pour développer et proposer des systèmes améliorés, confortables, faciles à installer et à utiliser. Drive-Rite a d'ailleurs reçu des certificats d'homologation de la plupart des constructeurs automobiles et dispose également de la certification TÜV et UTAC.

Grâce aux partenariats établis avec des fournisseurs de premier rang, Drive-Rite est capable de proposer un large éventail de capacités technologiques permettant de forger des produits de classe mondiale.



Semi - Air Suspension

Les renforts de suspension Semi-Air peuvent être installés sur la majorité des véhicules utilitaires, camping-cars, 4X4 et monospaces qu'ils soient d'origine à lames ou ressorts hélicoïdaux. Les coussins double convolute ou diaphragmes sur pistons apportent confort, anti-roulis mais aussi tenue à la charge quelques soient les conditions de route.



Full - Air Suspension

Nous avons développé pour nos clients une large gamme de suspensions 100% pneumatiques pour un grand nombre d'applications. Les Full-Air optimisent le confort et la tenue de route mais aussi la gestion multi-hauteur et l'abaissement. Toutes nos suspensions sont simples d'utilisation et de montage et ne requièrent que peu ou pas d'entretien.



Projets développements

Notre partenariat avec les meilleurs fournisseurs nous permet de proposer des solutions clé en main à nos clients quelques soient leurs besoins qu'ils soient constructeurs automobiles ou autres.



Gestion de la pression

Nous développons une gamme complète de capteurs de hauteur et autres accessoires qui s'adaptent sur nos renforts de suspension permettant ainsi une utilisation simplifiée et automatique quelques soient la charge ou les types de route.



IntelliRide

Le système de gestion IntelliRide répond à tous vos besoins de calibration de suspension. Nos équipes R&D bénéficient d'un équipement dernier cri pour réaliser des développements et programmations à la carte pour la satisfaction de nos clients.



Composants

Drive-Rite propose aussi une large gamme de composants de suspensions pneumatiques comme des réserves d'air, des coussins, des compresseurs mais aussi des manomètres de gonflage ou de contrôle.

Gestion électronique



IntelliRide est notre système de gestion électronique automatique de dernière génération (ECAS) qui permet de programmer à la demande différentes hauteurs de caisse tout en neutralisant l'effet de la charge. Par l'intermédiaire de la télécommande il vous est aussi possible d'abaisser le véhicule à la demande.

L'utilisation de composants de haute qualité permet une durabilité et une sécurité accrues même en utilisation intensive. Notre logiciel intelligent ajuste en permanence les pressions d'air dans la suspension en fonction de paramètres dynamiques tels que l'état de la route ou la vitesse et l'angle du véhicule. La reconnaissance d'obstacles sous le véhicule est aussi une fonction disponible qui permet de protéger l'intégrité du véhicule.

- 1 Hauteur variable - accessibilité, franchissement, haute vitesse
- 2 Hauteur constante
- 3 Fréquence propre ajustée automatiquement
- 4 Suspension raideur variable
- 5 Géométrie optimisée
- 6 Confort accru
- 7 Mise à niveau automatique 4 roues
- 8 Détection surcharge
- 9 Balayage des phares optimum hauteur constante

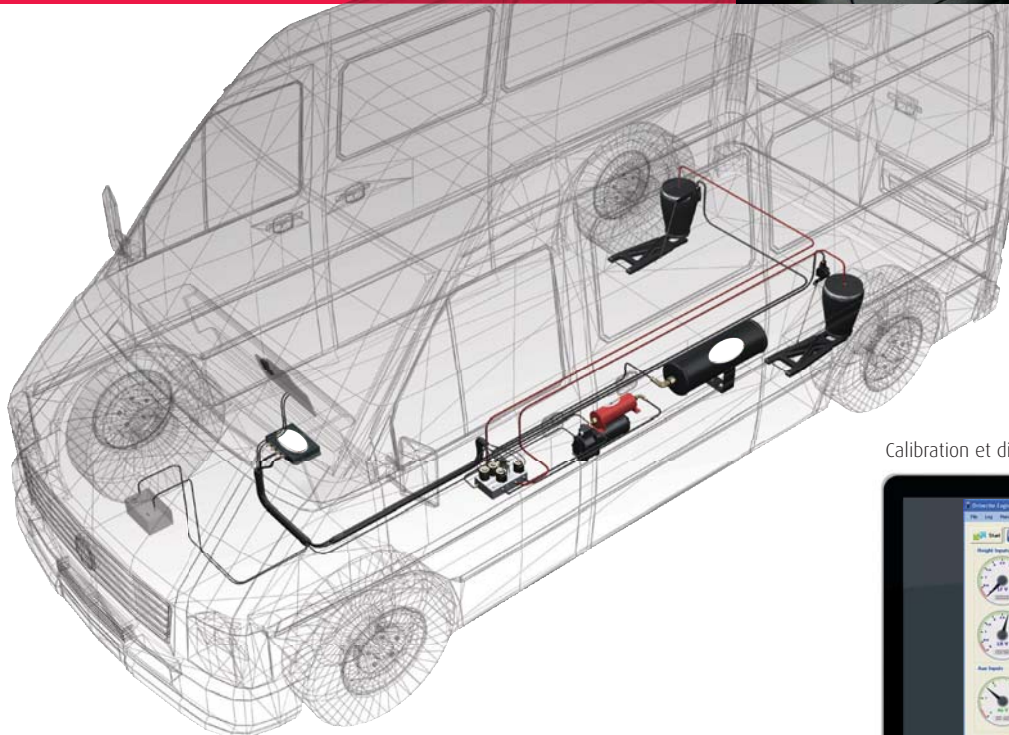

Calibration et diagnostic simplifiés





Solutions sur mesure

Drive-Rite travaille sur un grand nombre de secteurs et d'industries et notre capacité à être réactif sur les projets et les développements spéciaux (petits et grands) sont une qualité très appréciée des Carrossiers-Constructeurs.

Notre expérience sur le marché de la seconde monte nous a permis d'acquérir une connaissance inestimable des besoins réels des consommateurs et nous permet aujourd'hui de proposer des solutions fiables et économiques ayant pour seul objectif la satisfaction de l'utilisateur final.

Drive-Rite fournit également des solutions de qualité, fiables et sécurisées au plus haut niveau sur le marché des constructeurs.

Drive-Rite propose un niveau de service inégalé à ses clients et s'emploie à développer un partenariat unique avec chacun, grand ou petit.



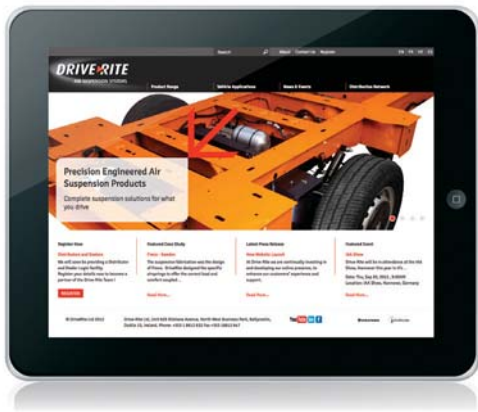

www.driveriteair.com

Drive-Rite est aussi disponible sur tous les supports modernes de communication.



Distribution globale

Algeria
Australia
Austria
Belarus
Belgium
Bosnia & Herzegovina
Brazil
Bulgaria
Canada
China
Croatia
Cyprus
Czech Republic
Denmark

Egypt
England, Scotland, Wales
Estonia
Finland
France
Georgia
Germany
Gibraltar
Greece
Greenland
Holland / Netherlands
Hungary
Iceland
India

Ireland
Israel
Italy
Japan
Jordan
Kazakhstan
Korea
Kuwait
Latvia
Lebanon
Liechtenstein
Lithuania
Luxembourg
Macedonia

Malaysia
Malta
Moldova
Monaco
Morocco
New Zealand
Norway
Poland
Portugal
Romania
Russia
Saudi Arabia
Singapore
Slovakia

Slovenia
South Africa
Spain
Sweden
Switzerland
Taiwan
Thailand
Tunisia
Turkey
UAE
Ukraine
United States
Yugoslavia

Le programme Drive-Rite est porté par un large réseau croissant de distributeurs bien formés et ciblés qui permet d'assurer un service après-vente complet pour l'ensemble de la gamme de produits.



Drive-Rite Ltd
Unit 626 Kilshane Avenue
North West Business Park
Ballycoolin, Dublin 15
Ireland

Tel: + 353 1 861 2632
Fax: + 353 1 861 2647
info@driveriteair.com

Drive-Rite France
18 Rue de la Paix
76410 St Aubin Les Elbeuf
France

Tel: + 33 2 35 815303
Fax: + 33 2 35 786757

DRIVE RITE
AIR SUSPENSION SYSTEMS