

Soluções Completas de Suspensão

DRIVE  RITE

AIR SUSPENSION SYSTEMS





DRIVE RITE

AIR SUSPENSION SYSTEMS

Com mais de 20 anos de experiência na indústria automóvel, a Drive-Rite tornou-se líder em fornecimento de soluções de suspensão pneumática. O centro de produção da Drive-Rite produz sistemas de suspensão para uma ampla gama de aplicações em veículos, desde automóveis de passageiros a veículos comerciais. É fornecedora de todos os segmentos de mercado desde as maiores empresas do mundo em automóveis, camiões e fabricantes de autocarros a construtores de suspensão especializados.



Aplicações em Veículos



Autocarvanas

Os kits da Drive-Rite quando montados nas autocarvanas, providenciam conforto, e estabilidade melhorados, enquanto mantêm o veículo nivelado em quaisquer situações de carga a que esteja sujeito. Drive-Rite desenvolve kits que permitem transportar cargas elevadas e volumosas em veículos de grandes dimensões, em estradas de piso irregular. Quando instalado, o sistema "IntelliRide" nas 4 suspensões, o utilizar beneficia de uma sistema de nivelamento único, conhecido como "Horizon Levelling".



Transporte de Pessoas com Mobilidade Reduzida

Os Sistemas Drive-Rite permitem baixar o veículo ao máximo para que o acesso de pessoas em cadeira de rodas possa ser efetuado com o menor ângulo possível de inclinação. Em viagem, a pessoa ou o condutor sentem um elevado conforto na condução devido à suavidade da suspensão pneumática.



Transporte

Os sistemas de suspensão da Drive-Rite adaptam-se a qualquer tipo de carga. Regulando a pressão de ar no sistema providenciamos várias soluções de transporte. Desde material frágil a cargas pesadas, por exemplo, transporte de computadores, reboques, veículos frigoríficos, etc. A deteção de sobrecarga está disponível em certas aplicações.



Ambulâncias

A Drive-Rite dispõe de uma das melhores soluções para ambulâncias e transporte de pacientes, oferecendo um produto de alto nível de suspensão, proporcionando elevado conforto e segurança na viagem. A possibilidade de baixar a suspensão, facilita o acesso dos pacientes à célula sanitária.



Autocarro

Quando montado em autocarros, o sistema da Drive-Rite proporciona um melhoramento elevado no conforto, tanto para o condutor como para os passageiros. O sistema é muito flexível e pode ser configurado para facilitar o acesso de passageiros, com o rebaixamento lateral, frontal ou traseiro. Em estrada, usando o sistema "IntelliRide" é possível baixar automaticamente a altura do veículo ao solo, em função da velocidade.



Todo Terreno

A Drive-Rite disponibiliza uma gama abrangente de kits de suspensão para viaturas Todo Terreno. A crescente popularidade destes veículos em muitas aplicações tem levado à procura de uma suspensão a ar ajustável para corresponder às diversas condições de carga a que estes veículos estão sujeitos. As aplicações típicas variam desde autocarvanas amovíveis, transporte de mercadorias, 5ª roda e todas as aplicações de reboque.



Product Range

A Drive-Rite fornece suspensões otimizadas e projetadas para necessidades específicas, criando produtos robustos, confiáveis e com longa durabilidade para assegurar uma performance sem igual.

A Drive-Rite fornece uma solução completa desde as simples suspensões de mola, semi-pneumáticas (suspensões assistidas a ar) até suspensões totalmente pneumáticas, com controlos eletrónicos para interagir com o veículo original, de forma segura.

A Drive-Rite trabalha em conjunto com os fabricantes dos veículos para fornecer sistemas melhorados, confortáveis, fáceis de instalar e utilizar. Assim a Drive-Rite recebeu autorização e homologação dos maiores fabricantes junto com o certificação da TÜV Rheinland.

Trabalhando com fornecedores credenciados, a Drive-Rite fornece uma gama completa de capacidades tecnológicas que resultam num produto de classe mundial.



As suspensões semi pneumáticas da Drive-Rite, podem ser instaladas em quase todos os veículos comerciais ligeiros, autocaravanas e veículos de transporte de mercadorias. As almofadas de ar de dupla manga de ar oferecem conforto, elevada estabilidade de carga, bem como anos de serviço sem preocupações, em quaisquer condições de deslocação.



Drive-Rite desenvolveu um número alargado de sistemas de suspensões pneumáticas para varias aplicações em veículos. As suspensões Drive-Rite oferecem uma condução suave, facilidade de rebaixamento e elevação, varias alturas de nivelamento, fácil instalação, fácil utilização e são praticamente isentos de manutenção.



Trabalhando com fornecedores de elevada classe mundial, com a sua própria equipa de design de suspensões, a capacidade de desenvolver software e hardware permite-nos fornecer soluções por medida para as necessidades específicas de cada cliente, fornecendo inúmeros parceiros em todo o mundo.



Manter o veículo nivelado e estabilizado torna-se simples com os acessórios da Drive-Rite. Estes kits são projetados para trabalhar com qualquer sistema de suspensão semi pneumáticos, fornecendo uma fonte de ar para facilmente manter a posição de condução que deseja, independentemente das condições de carga ou estrada.



O sistema de controlo eletrónico "IntelliRide", altamente eficiente e versátil, permite responder rapidamente às necessidades dos clientes para controlo de suspensão. Com seu próprio departamento de desenvolvimento de software, a Drive-Rite trabalha em protocolos de rede, usa ferramentas de diagnóstico de PC e projeta interfaces de utilizador.



A Drive-Rite pode fornecer componentes de suspensão a ar de alto desempenho, que variam entre almofadas pneumáticas, compressores de ar, amortecedores, molas, reservatórios de ar, sensores de nivelamento, painéis de controlo e válvulas.

Sistemas de Controlo Electrónico



IntelliRide é um Sistema de Suspensão totalmente automático, controlado eletronicamente. Quando montado, proporciona conforto elevado, ao manter uma altura de condução previamente programada, independentemente da carga que transporta. Estão disponíveis várias alturas de suspensão com o premir de um botão. O sistema IntelliRide tem nivelamento de carga automático para cada altura programada.

O sistema "IntelliRide" monitoriza continuamente o desempenho dos componentes por forma a aumentar a segurança e durabilidade. O sistema reconhece e reage e responde aos buracos, articulação cruzada e curvas prolongadas a que o veículo é sujeito. Este sistema previne utilizações desnecessárias de ar. O sistema até reconhece alturas inatingíveis, auxiliando na prevenção de possíveis danos na estrutura do veículo.

- 1 Várias Alturas de nivelamento – para acessos difíceis, todo terreno e velocidades
- 2 Nivelamento de carga
- 3 Nivelamento constante de posição de deslocação – independente da carga
- 4 Nível de mola variável com ajuste opcional do condutor
- 5 Geometria otimizada (ângulos de condução)
- 6 Qualidade de condução melhorada
- 7 Nivelamento Automático Horizon
- 8 Sensor de carga e sobrecarga
- 9 Melhoria no alinhamento dos faróis do veículo

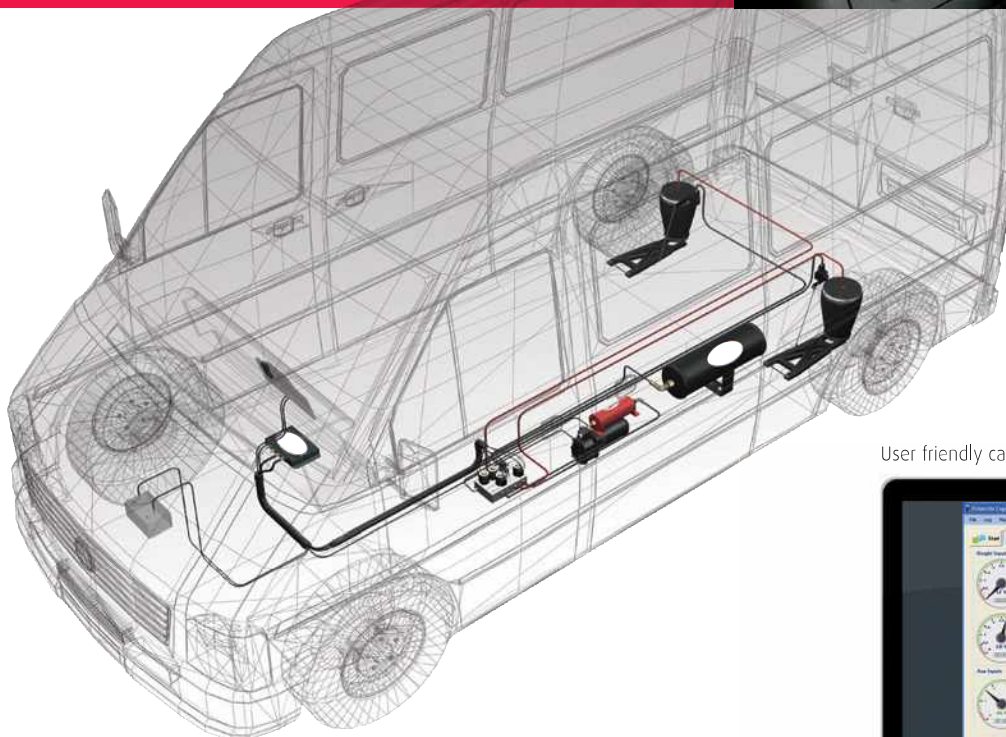

User friendly calibration and diagnostic tools





Soluções por Medida

A Drive-Rite fornece uma ampla gama de empresas e indústrias, e a nossa capacidade de fornecer rapidamente projetos e aplicações especiais (grandes e pequenos) tem sido uma característica muito apreciada pelos especialistas em transformações de veículos. Tendo trabalhado durante muitos anos na indústria de após-venda a Drive-Rite ganhou um grande conhecimento das necessidades reais dos clientes, e tem conseguido fornecer eficazmente

soluções confiáveis e de baixo custo, resultando em satisfação total do cliente final.

A Drive-Rite também oferece qualidade, soluções de suspensão seguras e fiáveis ao mais alto nível para o mercado OEM. A Drive-Rite fornece um nível inigualável de atendimento ao cliente e proporciona uma parceria única para todos os seus clientes, sejam eles de grande ou pequena dimensão.





www.driveriteair.com

Na Drive-Rite continuamos a investir e a desenvolver a nossa presença online para melhorar a experiência e suporte aos nossos clientes.



Distribuição Global



Algeria	Egypt	Ireland	Malaysia	Slovenia
Australia	England, Scotland, Wales	Israel	Malta	South Africa
Austria	Estonia	Italy	Moldova	Spain
Belarus	Finland	Japan	Monaco	Sweden
Belgium	France	Jordan	Morocco	Switzerland
Bosnia & Herzegovina	Georgia	Kazakhstan	New Zealand	Taiwan
Brazil	Germany	Korea	Norway	Thailand
Bulgaria	Gibraltar	Kuwait	Poland	Tunisia
Canada	Greece	Latvia	Portugal	Turkey
China	Greenland	Lebanon	Romania	UAE
Croatia	Holland / Netherlands	Liechtenstein	Russia	Ukraine
Cyprus	Hungary	Lithuania	Saudi Arabia	United States
Czech Republic	Iceland	Luxembourg	Singapore	Yugoslavia
Denmark	India	Macedonia	Slovakia	

O programa da Drive-Rite está devidamente suportado pela crescente, extensa, bem treinada e focalizada Rede de Distribuidores, que fornecem um completo programa de pós-venda para todos os produtos.



Drive-Rite Ltd

Unit 626 Kilshane Avenue
North West Business Park
Ballycoolin, Dublin 15
Ireland

Tel: + 353 1 861 2632

Fax: + 353 1 861 2647

info@driveriteair.com

DRIVE RITE
AIR SUSPENSION SYSTEMS